

Toulouse, le 07 Mai 2026

RD du Conseil Plénier de l'UFR de Psychologie
Séance du jeudi 7 Mai 2026

Présents, membres du conseil votants : BACQUET, BRET DIBAT, CASANUEVA, CAZENEUVE, CROITY BELZ, EL SAYED, GASNE, GUELLAI (en visio), JOURDAN, LABEYE, LEBLANC, OUAAFFI, POUPART, RAUFASTE, RICAUD, ROUSSEAU, SAINT PAUL, VAN HEGHE.

Représentés : CANTISANO (procuration à ROUSSEAU), CAUET (procuration à GASNE), HEGAB CAVELIER (procuration à CASANUEVA), FOURROUX (procuration à GASNE), LAUNAY (procuration à RICAUD), MURCIA (procuration à CASANUEVA), SEGURA (procuration à BACQUET).

Présents, membres invités : CAZALS, COUFFIGNAL, HARRATI, HUET, MOTTAY SAFONT, SEJOURNE, ZUGER.

Excusés : AVERSENQ, BAJ, BOUVET, BROCHET, ESCANDE, GANINO, GRAILLOT, JUBINVILLE, LASSALLE, PASSEMAR, TEULIERE, VAIR-PIOVA, VIGNALS PRINCE.

Ordre du jour

1. **CR du CUFR plénier précédent (VOTE)**
2. **Point ODF 2027-2032 : maquettes**
 - Master - VOTE
 - Licence - VOTE
 - UE d'ouverture (Votes)
3. **Référentiel 1**
4. **VES : Accès L3 aux candidats titulaires d'un diplôme étranger en psychologie (VOTE)**
5. **Points d'information**

La séance est ouverte à 8h50 (25 votants)

1. **Point ODF 2027-2032 : maquettes**
 - Master (VOTE)

Paysage de la prochaine ODF

| Mention | Parcours | Responsables du parcours | Dépt de rattachement | Capacité d'accueil 2027-2032 |
|--|---|-------------------------------|----------------------|------------------------------|
| Psychologie | Psychologie de la Socialisation : Recherche-Intervention (PSRI) | I. Faurie & Y. Meya | soc-dev | 15,0 |
| | Ergonomie Cognitive, Innovation Technologique et Facteur Humain (ECIT-FH) | L. Caroux et J. Lemarié | cog | 20,0 |
| | Psychologie Gérontologie clinique : approches plurielles (PGC) | J. Le Goff | cli | 30,0 |
| | Perspectives Pluridisciplinaires sur la Cognition (PEPSCO) | D. Valdis et B. Trémolière | cog-soc-dev-patho | 20,0 |
| Psychologie de l'éducation et de la formation | Psychologie de l'Éducation, Orientation et Développement (PEOD) | A. Simoës & O. Volckaert | dev | 28,0 |
| | Psychologie de l'Accompagnement Professionnel : approches cliniques et sociales (PAP) | S. Croity-Belz & M.-P. Cazals | soc | 20,0 |
| Psychologie sociale, du travail et des Organisations | Psychologie Sociale, du Travail et des Organisations (PSTO) | V. Lefloch & A. Delcourt | soc | 26,0 |

| Mention | Parcours | Responsables du parcours | Dépt de rattachement | Capacité d'accueil 2027-2032 |
|---|--|--|----------------------|------------------------------|
| Psychologie: psychopathologie clinique psychanalytique | Psychologie interculturelle (PI) | J. Teysier, P. Simou & V. El Sayed | cli | 26,0 |
| | Psychologie Clinique et Psychopathologique (PCP) | D. Vavassori & AV Mazoyer & F. Poupart | cli | 33,0 |
| Psychologie clinique, psychopathologie et psychologie de la santé | Psychologie clinique de la santé (PCS) | F. Terrade & M. Guedj | patho | 30,0 |
| | Thérapies Cognitivo-Comportementales et approches empiriquement validées (TCC-AEV) | S. Callahan & N. Séjourné | patho | 30,0 |
| | Evaluations et interventions en Autisme et autres Troubles du Neuro-développement | M. Batty & J. Kruck | patho | 26,0 |
| Psychologie du développement | Psychologie du Développement de l'Enfant et de l'Adolescent (PDEA) | N. Oubrayerie & H. Ricaud | Devpt | 32 |
| Psychologie : neuropsychologie | Neuropsychologie clinique de l'adulte (NPCA) | M. Sacher & M. Planton | patho | 20 |

Quelques ajustements sur le tableau de caractérisation ci-dessous :

- diminution des heures d'autonomie pour réinjecter des heures d'enseignement.
- diminution de la part des ressources propres.

| Mention | Parcours | Total Heures maquettes | Volume horaire M1 | Volume horaire M2 | dont heures d'enseignement | dont heures d'autonomie | coût horaire | Nb Ue mutualisées |
|--|---|------------------------|-------------------|-------------------|----------------------------|-------------------------|--------------|-------------------|
| Psychologie | Psychologie de la Socialisation : Recherche-Intervention (PSRI) | 700 | 366 | 334 | 536 | 164 | 404 | 8 dont 2 DEMA |
| | Ergonomie Cognitive, Innovation Technologique et Facteur Humain (ECIT-FH) | 700 | 324 | 376 | 642 | 58 | 610 | 6 dont 2 DEMA |
| | Psychologie Gérontologie clinique : approches plurielles (PGC) | 700 | 364 | 336 | 632 | 68 | 668 | 6 |
| | Perspectives Pluridisciplinaires sur la Cognition (PEPSCO) | 617 | 385 | 262 | 467 | 150 | 423 | 5 dont 2 DEMA |
| Psychologie de l'éducation et de la formation | Psychologie de l'Éducation, Orientation et Développement (PEOD) | 700 | 356 | 344 | 624 | 76 | 618 | 8 dont 1 DEMA |
| | Psychologie de l'Accompagnement Professionnel : approches cliniques et sociales (PAP) | 700 | 345 | 355 | 667 | 33 | 649 | 4 dont 1 DEMA |
| Psychologie sociale, du travail et des Organisations | Psychologie Sociale, du Travail et des Organisations (PSTO) | 700 | 376 | 324 | 671 | 29 | 624 | 7 dont 1 DEMA |

| Mention | Parcours | Total Heures maquettes | Volume horaire M1 | Volume horaire M2 | dont heures d'enseignement | dont heures d'autonomie | coût horaire | Nb Ue mutualisées |
|---|--|------------------------|-------------------|-------------------|----------------------------|-------------------------|--------------|-------------------|
| Psychologie: psychopathologie clinique psychanalytique | Psychologie interculturelle (PI) | 700 | 350 | 350 | 662 | 38 | 644 | 2 |
| | Psychologie Clinique et Psychopathologique (PCP) | 690 | 348 | 342 | 650 | 40 | 741,5 | 3 mut dont 1 DEMA |
| Psychologie clinique, psychopathologie et psychologie de la santé | Psychologie clinique de la santé (PCS) | 700 | 358 | 342 | 700 | 0 | 642 | 6 |
| | Thérapies Cognitivo-Comportementales et approches empiriquement validées (TCC-AEV) | 700 | 332 | 368 | 594 | 106 | 602 | 8 |
| | Evaluations et interventions en Autisme et autres Troubles du Neuro-développement | 695 | 296 | 399 | 616 | 79 | 620 | 6 |
| Psychologie du développement | Psychologie du Développement de l'Enfant et de l'Adolescent (PDEA) | 700 | 350 | 350 | 683 | 17 | 766 | 8 dont 1 DEMA |
| Psychologie : neuropsychologie | Neuropsychologie clinique de l'adulte (NPCA) | 694 | 362 | 332 | 592 | 102 | 580 | 7 |

Synthèse financière

| | coût sur DGH Master | Ressources propres | coût total |
|----------------|------------------------|--------------------|---------------|
| master ATND | 620 | 0 | 620 |
| master ECIT-FH | 586 | 24 | 610 |
| master NPCA | 580 | 0 | 580 |
| master PAP | 625 | 24 | 649 |
| master PCP | 717,5 | 24 | 741,5 |
| master PCS | 618 | 24 | 642 |
| master PDEA | 742 | 24 | 766 |
| master PEOD | 594 | 24 | 618 |
| master PEPSCO | 406 | 17 | 423 |
| master PGC | 644 | 24 | 668 |
| master PI | 620 | 24 | 644 |
| master PSRI | 387 | 17 | 404 |
| master PSTO | 600 | 24 | 624 |
| master TCC-AEV | 578 | 24 | 602 |
| TOTAL | 8317,5 | 274 | 8591,5 |

Programme de formation = 1800H de cours au total.

Deux éléments à voter :

***la maquette Master et les simulations budgétaires**

Les éléments de la maquette Master (DISCO) tels qu'ils ont été présentés ainsi que les simulations budgétaires associées hors nomination des UE sont approuvés par les membres du Conseil par 25 voix Pour, 0 NPPV, 0 Abstention, 0 Contre - (25 votants).

***3 nouveaux intitulés de parcours**

Parcours TTC-AEV

Le changement de l'intitulé du parcours TCC-AEV par "TCC et autres AEV" est approuvé par les membres du Conseil par 24 voix Pour, 0 NPPV, 1 Abstention, 0 Contre - (25 votants).

Parcours PGC - approches plurielles

Le changement de l'intitulé du parcours PGC-approches intégratives par PCC-approches plurielles est approuvé par les membres du Conseil par 22 voix Pour, 0 NPPV, 0 Abstention, 3 Contre - (25 votants).

Parcours EI-ATND (Evaluation intervention autisme et autres troubles du Neuro-développement)

L'intitulé du parcours « Évaluation intervention autisme et autres troubles du Neuro-développement » est approuvé par les membres du Conseil par 25 voix Pour, 0 NPPV, 0 Abstention, 0 Contre - (25 votants).

- Licence (VOTE)

Plusieurs modifications sont intervenues depuis le CUFR du 16/04 à la suite d'un RDV avec la DISCO.

L3 = 276H et non 240h car dérogation maintenue

Proposition : modifications des volumes de certaines UE pour rajouter les 36h mais le coût de la formation va changer.

Schéma retenu : UE distinctes pour le champ clinique en L1 et L2

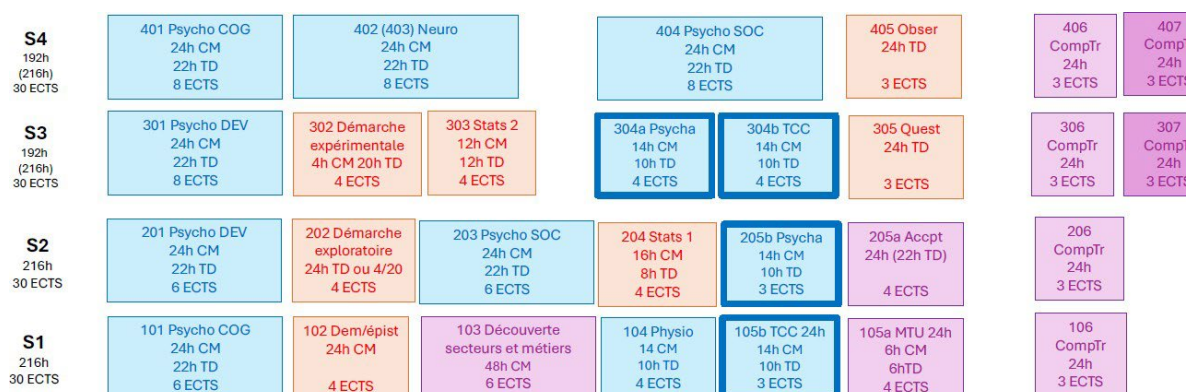

La licence 3 : les volumes horaires sont ceux présentés le 16 avril et seront ajustés sur le schéma définitif

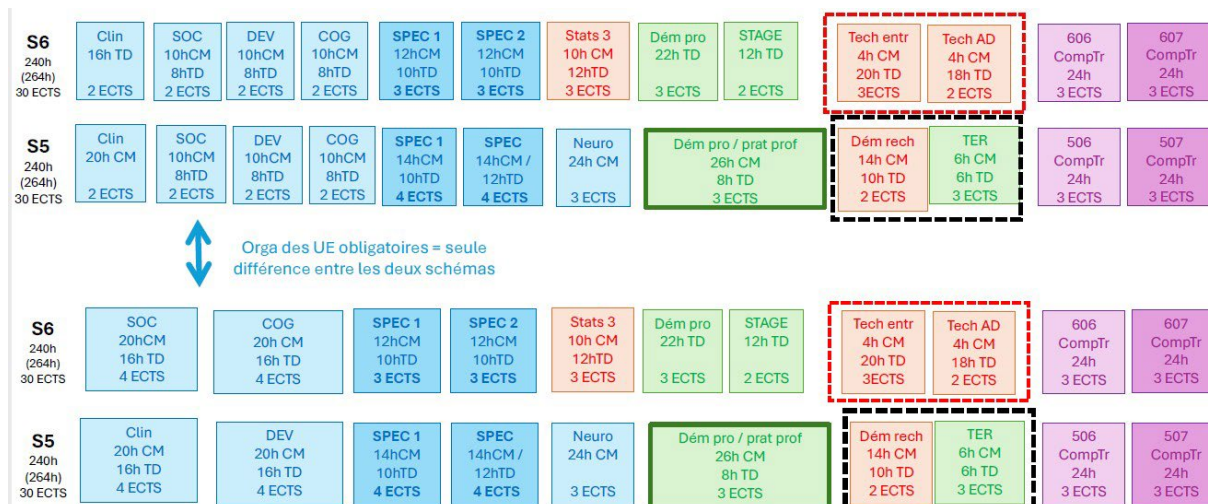

Deux schémas toujours en attente selon si basculement total du département PSTO au Semestre 6.

La licence 3

Proposition : sur le cas de figure où les 4 UE obligatoires sont réparties sur les 2 semestres

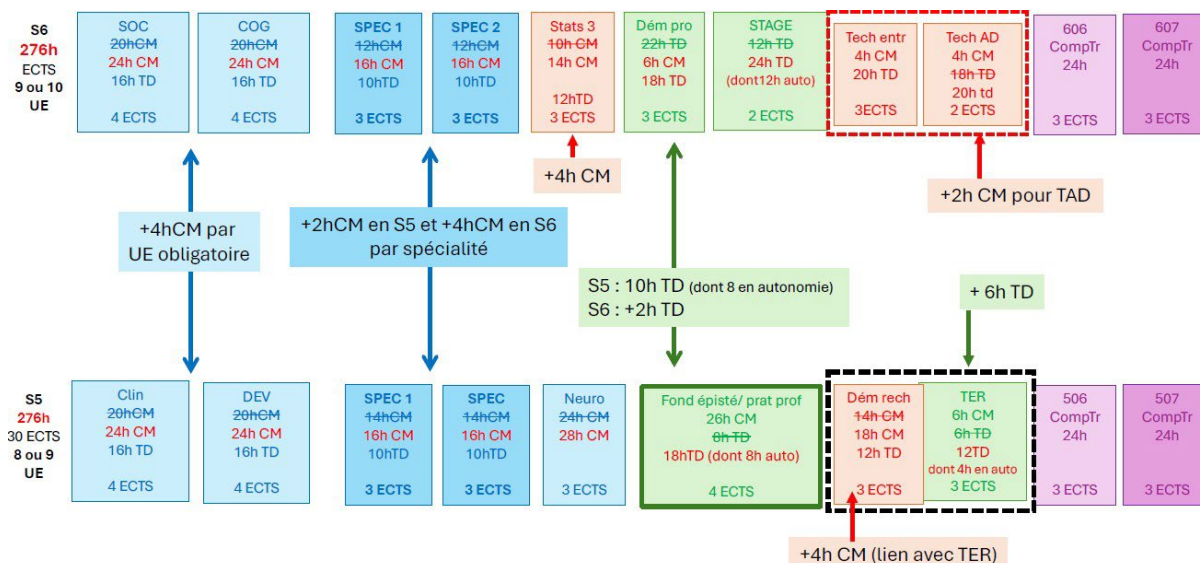

Affectation des heures maquettes

10H26 : départ de V. ES (procuration à F. Poupert) soit 25 votants.

Volume horaire alloué au secteur clinique en L3

Le directeur propose aux conseillers de se prononcer sur la ventilation des heures telle qu'elle vient d'être présentée (« pour ») ou sur la nécessité de la retravailler (« contre »), à partir de la demande d'augmentation du volume horaire pour le département clinique.

La ventilation des heures présentée est approuvée par les membres du Conseil par 19 voix Pour, 3 NPPV, 0 Abstention, 3 Contre - (25 votants).

Séparation de l'UE de clinique de L3 en 2 UE distinctes.

Aujourd'hui le CUFRR décide cette séparation en L1 et L2. Compte tenu de ce changement, elle propose de surseoir au vote prévu ce jour.

Les compétences transversales

| Semestre | Libellé UE description pour le 4 juin | Famille | Capacité V1 | Capacité V2 | SED Capacité | Ouverture aux spécialistes | Restriction |
|------------------------------------|--|------------|----------------|----------------|-----------------|----------------------------------|------------------------|
| Semestre 1 | Bien-être et adaptation chez enfant et adolescent | CG | 80 | 80 | 80 | non | |
| Semestre 1 | Biologie et société | CG | 70 | 70 | 70 | non | |
| Semestre 2 | Psychologie du bonheur | CG | 250 | 100 | 100 | OUI | |
| Semestre 2 | La prévention en santé | CG | 150 | 100 | 50 | OUI | |
| Semestre 3 | Ergonomie, psychologie et jeux vidéo | CG | 250 | 100 | 100 | OUI | |
| Semestre 3 | De Dumbledore à Tati Danielle: regards croisés en psycho du vieillissement | CG | 200 | 100 | ? | OUI | |
| Semestre 3 | Psychologie de la famille | CG | 100 | 100 | ? | OUI | |
| Semestre 4 | Diversité des cultures et interculturel | CG | 100 | 100 | ? | OUI | |
| Semestre 4 | Psychologie politique | CG | 150 | 100 | 0 | OUI | philo, socio, anthropo |
| Semestre 5 | Psychologie de l'enquête judiciaire | CG | 300 | 100 | 100 | OUI | |
| Semestre 6 | Introduction à la psychanalyse | CG | 100 | 100 | ? | non | |
| Total (note cadrage : 1000) | | | 1750 | 1050 | | | |
| Différentiel | | | -750 | -50 | | | |
| Semestre 2 | Modélisation et IA | Info/Maths | 100 | 90 | 0 | OUI | |
| Semestre 3 | Programmation, algorithmie, IA, enjeux big data en SHS | Info/Maths | 50 | 50 | 50 | OUI | 50% de psycho |
| Semestre 4 | Traitement et visualisation des données en SHS avec R | Info/Maths | 50 | 50 | 50 | OUI | 50% de psycho |
| Total (note cadrage : 340) | | | 200 | 190 | | | |
| Différentiel | | | 140 | 150 | | | |
| Semestre 1 | Questions à enjeu de société | TEDS | 110 | 70 | 70 | OUI | |
| Semestre 1 | Stéréotypes, préjugés et discrimination | TEDS / CG | 200 | 100 | 0 | non | |
| Semestre 2 | Relations aux êtres vivants | TEDS | 110 | 110 | 100 | OUI | |
| Semestre 3 | Comprendre les transitions avec les BD | TEDS | 70 | 60 | 60 | OUI | |
| Semestre 4 | Socialisation de genre : approches psychologiques | TEDS / CG | 140 | 100 | 50 | non | |
| Semestre 5 | Fake news et théories du complot | TEDS / CG | 200 | 100 | 100 | OUI | |
| Total (note cadrage : 440) | | | 830 | 540 | | | |
| Différentiel | | | -390 | -100 | | | |
| TOTAL | | | -1000 | 0 | | | |

2. VES : accès L3 aux candidats titulaires d'un diplôme étranger en psychologie (VOTE)

Il s'agit de voter aujourd'hui la possibilité pour les VES d'ouvrir l'accès à la L3 aux candidats d'un diplôme étranger en psychologie et de la manière dont l'UFR l'affiche sur le site.

Le cadre ayant déjà été voté, il serait risqué d'ouvrir cette possibilité à certains candidats dès cette année.

11H55 : départ d'A. J soit 24 votants.

Plusieurs départs ou déconnexion ramènent ensuite le nombre de votants 21.

3. CR du CUFR plénier précédent (VOTE)

Le CR du conseil d'UFR du 16 Avril est approuvé par les membres du Conseil par 19 voix Pour - 1 NPPV, 1 Abstention, 0 Contre - (21 votants).

4. Référentiel 1 (information)

5. Points d'information

La séance prend fin à 12h08.

Nous vous rappelons que ces annexes sont des documents de travail et qu'elles ne doivent absolument pas circuler ni être diffusées.

Éric RAUFASTE
Le Directeur de l'UFR de Psychologie

Pour la Présidente et par Délégation
Le Directeur
De l'UFR de Psychologie

Eric RAUFASTE

